



## Landsstyrets forslag til uddannelsesplan

December 2005

---

Direktoratet for Kultur, Uddannelse, Forskning og Kirke  
Direktoratet for Erhverv, Landbrug og Arbejdsmarked  
Økonomidirektoratet

# Første fase i en indsats for uddannelse

## 1. Målsætninger for første fase i uddannelsesindsatsen

Arbejdsstyrkens uddannelsesniveau er for lavt. I den potentielle arbejdsstyrke af de omkring 40.000 personer mellem 15 og 62 år har kun ca. 1/3 en kompetencegivende uddannelse. De nuværende uddannelsesmønstre fastholder denne struktur. Kun 15 % af en folkeskoleårgang fortsætter direkte med et uddannelsesforløb. Efter 2 år er kun 40% af årgangen i gang med et uddannelsesforløb. Stort frafald og lav tilgang til uddannelserne fastholder arbejdsstyrkens lave uddannelsesniveau på langt sigt. Det berøver mange borgere for velfærd og livskvalitet og hæmmer økonomisk udvikling. Manglende sprogkundskaber er i dag desværre stadig en væsentlig forhindring for såvel unges videregang i uddannelsessystemet som for arbejdsstyrkens efteruddannelsesmuligheder. Dette skyldes det forhold, at uddannelsessystemet i dag i vid udstrækning fordrer danskundskaber, idet underviserne ofte er dansksprogede og undervisningsmaterialer kun i mindre omfang foreligger på grønlandsk.

Samtidig med lav tilgang og stort frafald blandt de unge rummer arbejdsstyrken allerede 26.000 ufaglærte, der har høj risiko for arbejdsløshed, fordi de mangler kompetencer. Uuddannet arbejdskraft kan ikke tiltrække arbejdspladser, og mange risikerer at blive arbejdsløse i de kommende år, fordi deres kompetencer ikke følger med arbejdspladsernes udvikling eller fordi de ikke kan udvikle arbejdspladserne med nye kompetencer. 80% af de ledige er ufaglærte. De kommende års forandringer i nogle erhverv vil skabe ny ledighed, hvis arbejdsstyrken ikke opnår nye kompetencer. Manglende uddannelse vil få særligt høje omkostninger for personer, der forsørger familier. Ufaglærte under 50 år har mindst 10 år tilbage på arbejdsmarkedet, hvor nye kompetencer eller uddannelse vil kunne give et afkast for personerne og for samfundsøkonomien. Manglende uddannelse er en særlig høj risiko for disse grupper med høje sociale og økonomiske omkostninger til følge.

Landsstyret foreslår nu at fokusere på **to målgrupper i første fase af en uddannelsesindsats**:

- folkeskolens afgangselever: undgå at de falder ud af uddannelsessystemet efter folkeskolen
- ufaglærte under 50, der samtidig er ledige, i truede erhverv og/eller forsørgere.

Forslaget om at fokusere på disse to målgrupper udelukker ikke samtidig andre målgrupper i første fase af indsatsen, men landsstyret finder, at uddannelse af disse målgrupper skaber det højeste udbytte og er meste presserende. Derudover foreslår landsstyret også at yde en strategisk indsats rettet mod sektorer, der skal bære væksten i økonomien eller har stor efterspørgsel efter specialiseret arbejdskraft i den offentlige sektor: turisme, råstoffer, sundhed, social forsyning, uddannelse og anlæg.

Landsstyret foreslår dermed følgende **mål for første fase af uddannelsesindsatsen**:

- Optag på (real-)kompetencegivende uddannelser og studieforberevende ungdomsuddannelser øges med 100 i 2006, 400 i 2007, 600 i 2008 og 800 personer årligt fra 2009.
- 2/3 af arbejdsstyrken har en kompetencegivende eller realkompetencegivende uddannelse i 2020

- 30% af folkeskoleårgangene går direkte i uddannelse eller uddannelsesintroduktionsforløb i 2008.
- 25 % flere fra en folkeskoleårgang skal optages direkte på en gymnasial uddannelse i 2008.
- Gennemførelsesprocenten på alle uddannelser skal fra og med optaget i 2005 være over 70 %.
- Øge efteruddannelsesindsatsen på arbejdsmarkedet og skabe incitamenter for arbejdsmarkedets parter til at bidrage og til at gøre denne efterspørgselsorienteret og dermed mere målrettet.
- Skabe højere kvalitet og lavere produktionsomkostninger i uddannelserne ved stordriftsfordele, større faglige miljøer, bedre incitamenter og større behovsstyring af uddannelsesindsatsen.
- Opbygge kompetenceudvikling til sektorer med vækst og/eller stor arbejdskraftefterspørgsel.
- Sikre at der i højere grad skabes reelle uddannelses- og efteruddannelses tilbud til rent grønlandsprogede.

For at nå målene foreslår landsstyret en handlingsplan for første fase i uddannelsesindsatsen, der øger uddannelsesaktiviteten for de to målgrupper og de strategiske sektorer. Landsstyret foreslår i denne første fase at udmønte 580 mio. kr. af de 680 mio. kr. i uddannelsesreserver i FFL 2006 for at koncentrere administrationen om at gennemføre initiativerne og forberede anden fase.

Med denne første fase foreslår landsstyret at hæve de permanente udgifter med omkring 170 mio. kr. om året frem til 2012. Frem til 2012 skal handlingsplanen øge optaget på kompetencegivende uddannelser, ungdomsuddannelser og forberedelse hertil samt realkompetencekurser med omkring 1.300 personer om året. Fra 2011 vil der årligt være omkring 1.000 flere årsværk under uddannelse.

Handlingsplanen efterlader en reserve på ca. 30 mio. kr. i 2008 og godt 100 mio. kr. årligt fra 2009 til anden fase i uddannelsesindsatsen. Disse midler skal udmøntes i finansloven for 2007 på grundlag af et beslutningsgrundlag for yderligere uddannelsesinitiativ. Disse midler må tillige suppleres yderligere for at nå et årligt investeringsniveau på omkring 400 mio. kr. som forventet i Politisk Økonomisk Beretning 2005. Tabel 1 viser rammerne i forhold til FFL 2006.

**Tabel 1. Handlingsplanens forslag til udnyttelse af uddannelsesreserven i FFL 2006**

(mio. kr., 2006-priser)	2006	2007	2008	2009	2010	2011	2012
Uddannelsesreserve (inkl. sektorprogram)	55,6	137,1	213,7	272,7	272,7	272,7	272,7
Forslag til ny arbejdsmarkedsafgift	0,0	12,0	12,0	12,0	12,0	12,0	12,0
Forhøjelse af uddannelsesreserven	12,0	0,0	0,0	0,0	0,0	0,0	0,0
Rokeringer fra sektorplanen	3,4	2,5	1,6	0,0	0,0	0,0	0,0
<b>Ramme i alt</b>	<b>71,0</b>	<b>151,6</b>	<b>227,3</b>	<b>284,7</b>	<b>284,7</b>	<b>284,7</b>	<b>284,7</b>
Nye initiativer i FFL 2006 (se bilag 1)	69,0	151,5	197,3	172,9	191,3	160,9	171,1
Reserve til nye uddannelsesinitiativer i FL 2007	2,0	0,1	30,0	111,8	93,4	123,8	113,6

Tabel 2 viser, hvordan handlingsplanens forslag fordeler sig på omkostningstyper. Merproduktion dækker konkret uddannelsesaktivitet. Uddannelsesstøtte dækker uddannelsesstøtte til de nye uddannelsessøgende i planen. Kapacitetsinvesteringer dækker de nødvendige udvidelser af rammerne for uddannelsessystemet, mens puljer og udvikling dækker en række andre konkrete aktiviteter. Hvert af elementerne i handlingsplanen er sammenfattet i afsnit 2 nedenfor. Tabel 2 indeholder også de aktiviteter, Landstinget satte i gang med FL 2005. Endelig viser tabel to et skønnet antal nye personer, der vil blive optaget på uddannelse eller kompetenceudvikling som følge af planen. Dette tal er også omregnet til skønnet antal årsværk i forhold til forløbenes længde og det forventede frafald.

**Tabel 2. Handlingsplanens forslag til at udmønte aktiviteter i FL 2006 (inkl. sektorprogrammidler 2005)**

(mio. kr.)	2005	2006	2007	2008	2009	2010	2011	2012
Merproduktion på uddannelser	0,6	32,5	53,3	82,1	84,4	87,6	80,2	80,4
Afledt uddannelsesstøtte	0,0	16,8	37,6	47,2	57,2	67,0	77,0	87,0
Kapacitetsinvest (bygninger mv)	0,0	22,3	64,4	67,5	33,0	38,5	5,5	5,5
Puljer og udvikling	1,9	14,0	13,7	13,4	11,2	6,9	6,9	6,9
Skøn, meroptag, antal pers	274	557	592	919	1.097	1.298	1.327	1.337
Skøn, nye årsværk u/ uddannelse	123	226	382	559	778	955	1.011	1.024

## 2. Elementer i handlingsplanen

### 2.1. Klargørende uddannelsesforløb og ungdomsuddannelser

85 % af de unge direkte fra folkeskolen er af forskellige årsager ikke kvalificerede til at begynde (eller afslutte) et uddannelsesforløb. Det leder ofte unge over i klargørende forløb, der forbedrer folkeskolefærdighederne for at de unge kan blive optaget på f.eks. erhvervs- eller studieforbereende uddannelser. Derfor går meget tid og mange penge til at bringe unge op på et uddannelsesniveau, folkeskolen skulle have bragt dem til. Indsatsen er fortsat nødvendig og landsstyret foreslår:

- at afsætte 2 mio. kr. i 2006-8 til et gymnasialt forkursus i Nuuk, som blev startet med TB 2005
- at øge efterskoletilskudsbevillingen med 1,8 mio. kr. i 2006 stigende til 4,9 mio. kr. fra 2010
- at starte en efterskole i Grønland med tilskud på 2,5 mio. kr. i 2006 og 4 mio. kr. fra 2009.

Hensigten på sigt er dog at eliminere behovet mange af disse tids- og ressourcekrævende ”klargørende uddannelsesforløb” (brobygning) med en gradvis udfasning i 2012.

#### 2.1.1 Krav og mål til folkeskole

Formålet med folkeskolereformen ”den gode skole” er at højere kvalitet i folkeskolen. De positive resultater skal dog sikres ved løbende at stille krav til folkeskolen for dels at udklække så mange uddannelsesparate unge som muligt, dels at skabe kvalitet i folkeskolen. Kommunerne får i dag 377 mio. kr. i bloktilskud til skoleområdet. Landsstyret kan stille krav til kommunerne om:

- en løbende statusbeskrivelse, evaluering og effektmåling af ”den gode skole”.
- at sproglige forhold (grønlandsk, dansk og engelsk) fortsat forbedres markant og evalueres;
- at visse fag tilføres indhold, der holdningsbearbejder og understreger særlige områder;
- at sikre kontinuiteten i undervisningen ved at kommunerne stiller krav om lægeerklæring for ansatte i folkeskolen ved 2. sygedag og at nedbringe den udbredte jobrotation i lærerstillingerne;
- at lederskabet på folkeskoler styrkes, således at kravene højnes og opnås.

### *2.1.2 Efterskoleophold med fokus på sprog*

Det er i dag nødvendigt at kunne dansk og engelsk for at gennemføre en uddannelse. Et uforholdsmæssigt stort antal unge kan ikke gennemføre en uddannelse på grund af manglende sprogevner. En uddannelse kan ikke tages på grønlandsk alene, da der ikke er menneskelige, økonomiske eller pædagogisk-didaktiske ressourcer hertil. Landsstyret foreslår derfor en tostrengt strategi. For det første vil Landsstyret, som tidligere nævnt, sikre, at der også etableres uddannelses tilbud til rent grønlandssprogede borgere.

Som led i denne strategi vil Landsstyret blandt andet sikre mulighed for etablering af en efterskole i Grønland. Efterskolen skal primært være målrettet unge mennesker, som ikke får adgang til efterskoler i Danmark pga. dårlige danskundskaber. Den faglige fokus for en grønlandsk efterskole skal ligge på sprog med 1. prioritet på dansk og engelsk, 2. prioritet på grønlandsk for at styrke de unge mennesker, der ikke behersker grønlandsk. En 3. prioritering kunne være fag, der dels kan tiltrække unge, dels er rettet mod væksterhverv i Grønland eksempelvis turisme.

Det andet led i denne strategi er, at der fortsat ydes tilskud til unges efterskoleophold i Danmark. Landsstyret vil i denne forbindelse gennem forøgelse af bevillingerne hertil sikre, at tilbudet modsvare behovet.

### *2.1.3 Udlands- og sprogophold*

Udlands- og sprogophold er udbytterige, udvikler personligt ansvar, udvikler sproglige redskaber (dansk, engelsk og/eller et 4. sprog), og giver grundlag for et kvalificeret uddannelsesvalg og gennemføre denne. Landsstyrets foreslår fortsat at støtte mulighederne for adgang til udlands- og sprogophold i privat regi (EF-rejser, AFS m.fl.). Behovet for sådanne ophold vil blive eksponeret i informationskampagnen og søges medtaget i Landsstyrets internationale arbejde.

### *2.1.4. Vejlednings- og Introduktionscentre (VIC)*

En styrkelse af vejlednings- og introduktionscentrene er også møntet på at forberede unge til egentlige uddannelsesforløb ved at sende dem fra folkeskolen i forskellige forløb i en handlingsplan:

- klargørende kurser (principielt uhensigtsmæssigt, men stadig nødvendigt);
- anerkendte erhvervsuddannelsesintroduktion (AEU), folkeskolens afgangsprøve (FSA) og udvidede afgangsprøve (FSUA);
- studieforberedende og erhvervsfaglige uddannelser;

- jobforløb mm.

### *2.1.5 Tidsbegrænset forsøg i 2005-8 med 1-årigt gymnasialt forkursus*

Forslaget om et midlertidigt 1-årigt gymnasialt forkursus i perioden 2005-2008 skal imødekomme de unge, der ønsker at blive optaget på videregående uddannelsesinstitutioner, men som kun har arbejds erfaring og ingen studieforberevende uddannelse. Det kan få flere i gang med en kompetencegivende uddannelse på kort tid. Derudover er det et tilbud til ufaglærte på arbejdsmarkedet, der ikke er villige eller har mod til at bruge 3 år på en studieforberevende uddannelse. Omkring 72 personer kan optages på forkurset i 2005-2008.

### *2.1.6 Studieforberevende uddannelser*

Med udgangspunkt i dobbeltårgangsproblematikken 2008 foreslår landsstyret betydelige udvidelser på GU Nuuk, GU Qaqortoq, GU Aasiaat, HHX i Qaqortoq og HTX i Sisimiut). Landsstyret foreslår at optage 24 mere på disse uddannelser i 2006 stigende til 144 fra 2008. Af de 144 fra 2008 er 120 fordelt på GU i de tre byer, mens 24 er på HTX i Sisimiut. De direkte udgifter til denne udvidelse af undervisningsaktiviteten stiger fra 0,8 mio. kr. i 2006 til 18 mio. kr. fra 2011.

### *2.1.7 Flere lærepladser til erhvervsuddannelserne*

For at øge antallet af lærepladser til erhvervsuddannelserne foreslår landsstyret:

- at der i licitationsudbud og valg virksomheder i licitation stilles krav om antagelse af lærlinge;
- at den offentlige sektor antager flere lærlinge på baggrund af resultatkontrakter mellem Direktoratet for Kultur, Uddannelse, Forskning & Kirke og andre direktorater samt kommuner;
- at skabe mulighed for lærlinge kommer til udlandet, evt. gennem EU-programmer og Joint Committee samarbejde med USA.
- at etablere en midlertidig skolepraktikordning fra 2008 (jf. dobbeltårgangs-problematikken), der forventes i sig selv at koste 32 mio. kr. over årene 2008, 2009 og 2010.

## *2.2 Realkompetencekurser, vejlednings- og introduktionscentre og ufaglærte i arbejdsstyrken*

### *2.2.1 Udbud af realkompetencekurser nu og på sigt*

Landsstyret foreslår at prioritere 0,6 mio. kr. i 2006 stigende til 17,4 mio. kr. fra 2009 til drift af realkompetencekurser til den ufaglærte del af arbejdsstyrken. Brancheskolerne udbyder allerede i dag en vifte af faglige kurser til denne målgruppe:

- ATI udbyder 11 kurser indenfor tekniske, sproglige og organisatoriske grene.
- Handelsskolerne udbyder 24 kurser indenfor organisation, personlig udvikling på arbejdet, lederkurser, iværksætterkurser, økonomistyring, sprog mm.
- Bygge- og anlægsskolen udbyder 27 kurser i byggemodning, mine-, maler- og byggearbejde.
- Jern- og metalskolen udbyder 52 kurser indenfor transport, automekanik, smede- og maskinarbejde, svejsning, el-teknik og tværfaglige kurser.
- Inuili udbyder 11 forskellige kurser indenfor rengøring, bageri, hygiejne mm.

- Søfartsskolen udbyder 12 forskellige kurser indenfor søsikkerhed, førstehjælp og brand.
- Sprogskolen udbyder modulopbyggede kursusforløb i sprogene: engelsk, dansk og grønlandsk.

En del af disse kurser er i dag tilskudsberettigede via AEB-ordningen, mens andre er fuldt brugerbetalt. I FL 2005 og FL 2006 er afsat 25 mio. kr. til rejse- og opholdsudgifter. Der ydes tilskud til kurser indenfor områderne fiskeri, fangst og landbrug, da arbejdsgiverne indenfor disse områder ikke er omfattet af AEB-lovgivningen. Derudover ydes tilskud til uddannelser og kurser ved vejlednings- og introduktionscentrene, hvor en del af indsatsen rettes mod opkvalificering af ufaglært arbejdskraft herunder voksenlærlingeuddannelser og modulopbyggede uddannelser.

I efteråret 2005 skal et certificeringssystem for realkompetence udarbejdes. KIIP skal styre indsatsen med bidrag fra relevante aktører som brancheskolerne, Kompetenceudviklingsrådet, arbejdsgivere, fagforeninger m.fl. Et udkast til dette certificeringssystem vil foreligge i foråret 2006. Certificeringen betyder også adgang til at gøre kursisterne berettigede til at modtage uddannelsesstøtte.

### *2.2.2 Opbygning og kvalitetssikring af Vejlednings- og IntroduktionsCentre (VIC)*

De lokale erhvervsskoler, som tidligere forestod undervisning på de grundlæggende erhvervsuddannelser, lægges i løbet af 1. kvartal 2006 sammen med kommunernes uddannelsesvejledning, arbejdsmarkedskontorer og dertilhørende aktiviteter for at fungere som kommunale vejlednings- og introduktionscentre (VIC). På baggrund af servicekontrakter med Landsstyret skal kommunen selv skabe de fysiske rammer for centrets virke. Centrene skal fungere som indgang til vejledning om uddannelse og lærepladser, visitation af ledige og opstilling af individuelle handlingsplaner.

Centrene er centrale i indsatsen over for målgruppe af ufaglærte, som enten skal opkvalificeres i centret eller visiteres videre i job og/eller i uddannelse. Arbejdsopgaverne for centrene er:

- Udarbejde individuelle handlingsplaner og målrettede individuelle opkvalificeringstiltag
- Visitere til kurser, herunder personlig kurser og kompetenceudvikling (f.eks. sprog), omskoling.
- Visitation til modulopbyggede realkompetencegivende kursusforløb (når disse er udarbejdet).
- Arbejdsformidling i forhold til ledige, som er til rådighed for arbejdsmarkedet
- Afholde ”anerkendt erhvervsuddannelses introduktionsforløb” (AEU).
- Job- og lærepladsvejledning samt en mandsopdækning af unge under uddannelse i lokalmiljøet.
- Etablere en tættere dialog med det lokale erhvervsliv og brancheskolerne.
- Strukturovervågning af det lokale arbejdsmarked og erhvervsforhold.
- Information om centerets tilbud og aktiviteter til borgerne i lokalmiljøet.

For så vidt angår sikring af kvaliteten i de udbudte kurser i vejlednings- og introduktionscentrene vil der blive indført følgende certificeringsproces ved nye kurser og uddannelsestiltag.

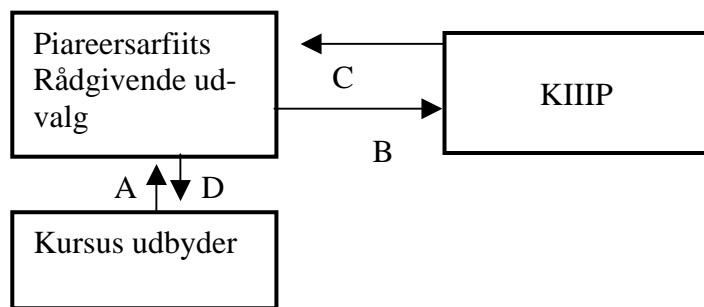

A: kursusudbyder sender tilbud om kursusafholdelse

B: Piareersarfiit vurderer ansøgningen og anmoder om godkendelse i KIIP

C: KIIP certificerer eller afslår ansøgning

D: Piareersarfiit bestiller og starter kursus

For at sikre disse centrale opgaver er det nødvendigt fra starten at fokusere på kvalitetssikring ved:

- Stillingen som centerleder gøres attraktiv for så vidt angår løn og indhold, da lederen skal lede flere personer end den tidligere erhvervsskoleleder skulle lede.
- Kompetenceudvikling af vejledningspersonale (der arbejdes pt. på at revidere vejlederuddannelsen, så den matcher vejledningsudfordringerne i VICerne).
- Løntillæg ved gennemgået vejlederuddannelse.
- Oprettelse af netværk mellem centrene i de forskellige kommuner.
- Et centralt rejsehold skal hjælpe kommunerne med implementering, drift og problemløsning.
- Klare overdragelsesaftaler og servicekontrakter for de opgaver, centrene løser for hjemmestyret.
- Bekendtgørelse om evaluering i forhold til servicekontrakter.
- Elektronisk målgruppeovervågning koblet til et taxametersystem med succeskriterier ang. job- og uddannelseshenvisning.
- Elektronisk arbejdsformidling.
- Studieordning af AEU/undervisningsmaterialer.
- Kurser på grønlandsk og grønlandsksprogede instruktører til folk med svage dansk kundskaber.

### 2.2.1 Personlig udvikling og indslusning i væksterhverv

Erfaringer med gruppen af uarbejdsdygtige i Nuuk viser, at personlig udvikling og/eller misbrugsbehandling er en nødvendig forudsætning for disse personers indslusning på arbejds-markedet eller i uddannelse, da der skal ændres på en uheldig livsstil. Erfaringerne viser endvidere, at man opnår flest resultater ved at udvide indsatsen på den personlige udvikling til omfatte hele familien. Igangsætningen af en sådan indsats samt hvem der skal modtage denne indsats og hvordan en sådan indsats skal tilrettelægges skal besluttes i visiteringen på de lokale vejlednings- og introduktionscentre. Indslusning på uddannelser og kurser skal ske på områder, hvor der er behov for uddannet arbejdskraft. Pengene indgår i puljen til realkompetencekurser.

## 2.3 Videregående uddannelse og strategiske sektorer

### 2.3.1 Videregående uddannelser generelt

De videregående uddannelser skal øge produktionen af færdiguddannede meget betydeligt på alle retninger. Arbejdsmarkedet mangler folk med akademiske uddannelser indenfor humaniora, samfundsvidenskab og de teknisk/naturvidenskabelige områder. 80-90 % af stillingerne er besat med

tilkaldt arbejdskraft. Også folkeskolelærere, sygeplejersker, socialpædagoger og –rådgivere mangler i det grønlandske arbejdsmarked, mens eksempelvis 425 lærerstillinger i folkeskolen er ubesat.

De videregående uddannelser i Grønland skal bringes i nærheden af et internationalt niveau. Hensigten med Universitetsparken er at organisere de grønlandske videregående uddannelser som forskningsbaserede og/eller tilknyttede professionsbacheloruddannelser i institutter. Det giver økonomiske og faglige stordriftsfordele og mere udfordrende og inspirerende studiefaglige miljøer.

Det er dog lige så væsentligt at optage flere på de videregående uddannelser i Grønland og opnå en langt højere gennemførselsprocent. Landsstyret foreslår derfor at øge optaget og initiativer til at gøre frafaldet mindre. De meget små hold på de videregående uddannelser betyder, at der uden større direkte omkostninger kan optages og uddannes flere årselever på stort set alle videregående uddannelser. Landsstyret foreslår derfor en stigende ramme til meroptag på de videregående uddannelser, der dog først starter i 2008. Der kan ikke tidligere forventes større søgning til uddannelserne, fordi produktionen fra ungdomsuddannelserne endnu er for lille. Derudover vil en væsentlig gruppe unge fortsat søge uddannelse i udlandet. Denne udvikling er væsentlig både fordi mange uddannelser ikke udbydes i Grønland, og fordi uddannelse i udlandet tilfører ny viden, inspiration og sprogkompetencer til Grønland og åbner helt nye muligheder for den enkelte. Lavere frafald vil ikke øge direkte omkostninger væsentligt, men omkostninger til kollegier og uddannelsesstøtte vil stige.

### *2.3.2 Sundhedsområdet*

På sundhedsområdet har der på en lang række områder været mangel på lokal, kvalificeret arbejdskraft. Landsstyret foreslår derfor en målrettet pakke af uddannelsesaktiviteter på sundhedsområdet. Uddannelsesaktiviteterne indgår desuden som en integreret del af forudsætningerne for landsstyrets forslag om at nedbringe ventetiden i sundhedsvæsenet ved en kombination af øget bevilling i 2006 og en række strukturelle forbedringer. Uddannelsesindsatsen i sundhedsvæsenet, der gradvis stiger til 18,6 mio. kr. fra 2009 er en af de meget væsentlige strukturelle forudsætninger for at nå målet for at nedbringe ventelisterne. Forslaget indeholder følgende elementer:

- Specialiseringsmoduler
- Yngre lægers videreuddannelse
- Sygeplejestudie til bacheloruddannelse
- Etablering af portøruddannelse
- Uddannelse af forebyggelseskonsulenter
- Meritudd. - sundhedsmedhjælper til sundhedsassistenter
- Ekstra hold, sundhedshjælperuddannelse
- Sundhedsassistentuddannelsen
- Tandplejens hjælpepersonale
- Opkvalificering af ufaglært personale
- Driftslederuddannelse
- Teamlederuddannelse

### 2.3.3 Socialområdet

Inden for social forsyning er der i dag mangel på lokal, kvalificeret arbejdskraft. Landsstyret foreslår, at der afsættes midler til følgende aktiviteter:

- Etablering af en social sagsbehandleruddannelse, rettet mod kommunale hk-ansatte, som arbejder med socialrådgivning.
- Udvidelse af det igangværende pilotprojekt omkring decentral socialpædagoguddannelse. Denne uddannelse er rettet mod ufaglærte ansat i dag- og døgninstitutioner, som ønsker en socialpædagoguddannelse, men ikke har mulighed for at flytte fra hjembyen. Projektet forudsætter medfinansiering fra de kommuner, i hvilke aktiviteten henlægges.
- Etablering af et modulopbygget kursusprogram, rettet mod opkvalificering af ufaglærte støttepersoner, som arbejder med retspsykiatriske patienter, jf. Familiedirektoratets rapport af maj 2004 om hjemtagning af retspsykiatriske patienter.

Landsstyret agter i samarbejde med kommunerne i forbindelse med FFL2007 at udarbejde en helhedsplan over uddannelsesindsatsen på det sociale område.

### 2.3.4 Fiskeri og fremtidige erhverv

Landsstyret vurderer, at Grønlands komparative fordele kan siges at ligge inden for:

- Naturlige, levende ressourcer, der i udgangspunktet er af meget høj kvalitet.
- En meget stærk og særegen kultur samt en unik natur.
- Tilstedeværelsen af mineraler, kulbrinter, is og vand med et udnyttelsesmæssigt potentiale.

Fiskeri- og fødevarersektoren har betydeligt udækket behov for opkvalificering af arbejdskraften for at kunne klare sig i den stadig skarpere internationale konkurrence. Samtidig skal en stor del af de beskæftigede inden for denne sektor omskoles til andre sektorer i de kommende år. Landsstyret vil med afsæt i anbefalingerne i redegørelse til Landstinget om Landsstyrets Strukturpolitik for fiskeriet (EM2004/51) til FFL2007 udarbejde en samlet plan for uddannelsesaktiviteterne indenfor fiskerierhvervet, herunder etableringen af en fisker- og fangeruddannelse. Denne plan vil tage udgangspunkt i anbefalingerne fra en herom allerede nedsat arbejdsgruppe.

Både turismeerhvervet og oplevelsesindustrien, der drager nytte af den kulturelle egenart, unikke natur og de naturlige ressourcer, er områder, hvor der kan skabes beskæftigelse. Der er endog for en dels vedkommende tale om beskæftigelse, som ikke forudsætter længerevarende uddannelser, om end gode sprogkundskaber ofte vil være en nødvendighed her.

I råstofsektoren er der allerede stigende beskæftigelse. Den øgede efterforskningsaktivitet og gode priser på verdensmarkedet for mineraler og kulbrinter må antages øge behovet for arbejdskraft. Denne efterspørgsel bør så vidt muligt kunne tilbydes af hjemmehørende arbejdskraft på den del, der ikke forudsætter længerevarende eller stærkt specialiserede uddannelser.

Fælles for de tre sektorer er, at en ret stor del af jobskabelsen sker i tilgrænsende erhverv, der servicerer andre virksomheder. Der bør derfor ikke fokuseres snævert i uddannelsesmæssig sammenhæng, men tages højde for, at en stor del af væksten vil ske inden for eksempelvis IKT-, service- og transportsektoren. Dette indebærer også, at en øget uddannelsesmæssig indsats ikke alene sker ovenfra i form af central planlægning i Hjemmestyret. Indsatsen skal være efterspørgselsorienteret, og nye tiltag bør derfor også ske i dialog med virksomhederne og i en række tilfælde foregå på virksomheder. Dette kræver fleksibel uddannelsesstruktur, virksomhedskultur og bevillingssystem.

Landsstyret foreslår at formulere strategier for kompetenceudvikling inden for fiskeri- og fødevarersektoren, turismeerhvervet og oplevelsesindustrien og for råstofsektoren som led i erhvervspolitiske tiltag. Erhvervs- og arbejdsmarkedspolitikken må også rumme en strategi for kompetenceudvikling inden for bygge- og anlægssektoren, der er meget beskæftigelsestung. Anlægssektoren har mange faglærte og ufaglærte ansatte, og samtidig en uforholdsmæssig stor import af arbejdskraft. I de kommende år er der udsigt til en fortsat stor bygge- og renoveringsaktivitet i samfundet.

Landsstyret foreslår i første fase af uddannelsesindsatsen at afsætte en pulje, der stiger til 5 mio. kr. årligt fra 2008 til drift og udvikling af uddannelse inden for disse nøgleerhverv.

### *2.3.5 Talent- og lederudvikling*

Landsstyret foreslår at starte en ny talent- og lederudvikling i Grønland bl.a. ved at:

- overvåge talenter i folkeskole og uddannelser og danne et netværk af og for dygtige studerende;
- forsyne disse talenter exceptionelle muligheder ved uddannelse i udlandet
- opfordre virksomheder til oprette et struktureret og kontinuerligt forløb for trainee-stillinger
- at oprette et talent- og lederprogram for ansatte i hjemmestyret og kommuner.

Idet eliteudvikling også gælder for videreuddannelse af lederpotentialer forankret i Grønland er det væsentligt, at kommuner, virksomheder og hjemmestyret er opmærksomme på lederpotentialer og udvikler disse aktivt. Landsstyret vil etablere en lederuddannelse med synergieffekter fra de eksisterende lederuddannelser i et samarbejde med danske – eller udenlandske institutioner. Sigtet med initiativet er at fremme udviklingen af en mindre gruppe højt uddannede personer med lederpotentialer.

## *2.4 Tværgående initiativer*

### *2.4.1 Indkomst under uddannelse og kompetenceudvikling*

Indkomstsyste­met i uddannelses- og opkvalificeringssystemet udgør en væsentlig nøgle til at realisere målsætningerne om uddannelse og opkvalificering. Manglende eller meget ringe indkomst under uddannelse eller opkvalificering kan være en forhindring for, at borgerne ønsker at søge uddannelse eller opkvalificering. Udover selve niveauet i indkomsterne er det nødvendigt at fastlægge en arbejdsdeling og incitamentsstruktur i spektret af indkomstmuligheder under uddannelse. Mulighederne for indkomst for målgruppen er i dag:

- Uddannelsesstøtte under formelle uddannelser og realkompetencegivende kursusforløb.
- Arbejdsgiverfinansieret løn under uddannelse eller kurser.
- Andre overførselsindkomster (takstmæssig hjælp eller sociale ydelser).

Det foreslås, at der som hovedregel ikke længere ydes offentlige overførselsindkomster til personer under 21 år. For denne gruppe er det et absolut mål, at gruppen enten skal være under uddannelse eller i job. Aldersgrænsen kan ændres i takt med at udbuddet af uddannelse og kurser stiger.

Landsstyret foreslår med den første fase af uddannelsesindsatsen at tage udgangspunkt i den nuværende uddannelsesstøtte og at øge adgangen til uddannelsesstøtten for de kursister, der optages på realkompetencegivende kurser. Landsstyret skønner, at udgifterne til uddannelsesstøtte som følge af de øvrige elementer i handlingsplanen for første fase vil stige med omkring 9 mio. kr. i 2006 op til 72 mio. kr. fra 2012. Dertil kommer at øge den såkaldte Piareersarfiit-kvote på uddannelsesstøtte, således at kommunerne kan sende flere personer i forløb, der er uddannelsesstøtteberettigede. Det giver en yderligere stigning i udgifterne på 7,5 mio. kr. i 2006 og 15 mio. kr. årligt fra 2007. Ved de planlagte ændringer af forordningerne om takstmæssig hjælp og om offentlig hjælp er det nødvendigt at skabe klar arbejdsdeling mellem disse ordninger og uddannelsesstøtteforordningen.

## 2.5 Frafald

Indsatsen på frafaldsnedbringelse retter sig mod til begge målgrupper med følgende virkemidler:

- strukturovervågning bl.a. ved oprettelse af et elevregistreringssystem fra 1. januar 2006.
- Grundigere vejledning på uddannelsesinstitutionerne og vejlednings- og introduktions-centrene både ved ansøgning på uddannelse og ved potentielt frafald.
- En frafaldsindsats forankret på uddannelsesinstitutionerne. Hvis institutionerne har et bæredygtigt projekt, kan disse søge om midler fra af en frafaldspulje på 5,3 mio. foreslået her. Uddannelsesinstitutionerne skal opfatte sig selv som en kostskole og skabe et miljø, der varetager og styrker elevernes og studerendes personlige behov.
- Undersøge fra centraladministrationens side, hvor man har gjort gode erfaringer med frafaldsnedbringelse ("best practice" og "benchmarking").

Landsstyret foreslår at afsætte 2,6 mio. kr. i 2006 og 5,3 mio. kr. årligt fra 2007 ud over de 2 mio. kr. årligt, som Landstinget bevilgede i FL 2005.

## 2.6 Bygninger og boliger

Den forøgede uddannelses- og kursusvolumen giver behov for større kapacitet på uddannelsesinstitutioner og boliger. Nye bygninger og boliger er nogle steder en forudsætning for at kunne øge uddannelsesaktiviteten. Landsstyret foreslår derfor at udbygge Bygge- og Anlægsskolen i Sisimiut for 38,4 mio. kr. i 2006-2008 og udvide GU-Nuuk for 8,5 mio. kr. i 2006-2007. Det åbner begge steder mulighed for større optag og for andre kursusaktiviteter, som institutionerne måtte udbyde.

Landsstyret foreslår desuden at foregribe centrale del af det yderligere pres på boligsituationen, som en øget uddannelsesindsats vil medføre i første fase. Landsstyret foreslår at opføre 2-300 boliger fra 2007-2010 inden for en ramme på 165 mio. kr. Desuden foreslår landsstyret kollegieleje i Aasiaat. I lyset af nødvendigheden af at forøge kapacitet foreslår Landsstyret at udmønte midlerne efter i sammenhæng med

- at kommunerne opfører boliger ud fra et standardkoncept (fx studielejigheder eller enfamiliehuse). Dette giver en fleksibilitet, idet både studerende, unge og ældre kan bebo disse boligtyper. Samtidig antages det, at denne boligform giver et frugtbart nærmiljø.
- at man køber og/eller lejer overskydende boliger fra kommuner.
- at man opfordrer private opførsler af boliger og lejer sig ind.

En del af disse boliger vil kunne bruges af personer under uddannelse såvel som af ældre, pensionister og arbejdssøgende. Det er derfor i vidt omfang ikke længere relevant at opføre særskilte typer af boliger til uddannelsessøgende. I stedet skal de uddannelsessøgende boligbehov løses som en integreret del af Landstyrets og kommunernes boligpolitik. Dette øger behovet for at opføre boliger ud over 380 nyopførelser som angivet i Landsstyrets koalitionsstillægsaftale fra januar 2005.

Den større bygnings og boligmasse afføder desuden et behov for øget vedligeholdelse, som landstyret foreløbig skønner kan udgøre op til 5 mio. kr. årligt fra 2009.

## *2.7 Strukturovervågning, perspektivering og udviklingspotentialer*

Landsstyret finder, at der såvel centralt som lokalt er behov for en strukturovervågning af arbejdsmarkedet med henblik på en regulering af uddannelsesudbudet i henhold til de til enhver tid værende arbejdskraftbehov. Lokalt varetages denne opgave som tidligere nævnt af de kommunale vejlednings- og introduktionscentre. Landsstyret vil sikre, at oplysningerne, der tilvejebringes lokalt registreres og indgår i en central database. Det vil heraf fremgå, hvilke kvalifikationer, herunder uddannelsesmæssig baggrund, de arbejdsløse har. Endvidere vil databasen indeholde oplysninger om aktuelle arbejdskraftbehov.

Landsstyret foreslår desuden en række initiativer, der skal forbedre virkemåden af dele af uddannelsessystemet. Det drejer sig om

- Daginstitutionsreform ("den gode dagsinstitution") med 6 mio. kr. i 2006-8
- IKT og e-læring, med 3 mio. kr. årligt i 2006-9
- Informations- og holdningsbearbejdende kampagne om behov og udbytte af uddannelse med 0,5 mio. kr. årligt
- Pulje til forbedring af sprog, herunder bl.a. sprogkyndige instruktører i VIC mm. med 0,5 mio. kr. årligt
- Generel pulje til udvikling og pilotprojekter på 5 mio. kr. årligt.

## Bilag 1. Ændringsforslag til FFL 2006 som følge af handlingsplanen

Bevilling	Element i handlingsplanen (mio. kr., 2006-priser)	2006	2007	2008	2009
FL 2006	Brobygning: gymnasialt forkursus på GU i Nuuk (- 1. hold august 2005)	0,8	0,8	0,4	0
FL 2006	Brobygning: Tilskud til drift af efterskole i Grønland	0,5	0,5	3	4
FL 2006	Brobygning: Udvidelse af efterskolekvoten	1,8	1,8	4	4
FL 2006	Ungdomsuddannelser: 1 spor ekstra i gang på HTX fra 2006	0,4	1,4	2,4	3
FL 2006	Ungdomsuddannelser: 1 spor ekstra på GU i Qaqortoq fra 2006	0,4	1,4	2,4	3
FL 2006	Ungdomsuddannelser: 1 spor ekstra på GU i Qaqortoq fra 2008	0	0	0,4	1,4
FL 2006	Ungdomsuddannelser: 1 spor ekstra på GU i Aasiaat fra 2008	0	0	0,4	1,4
FL 2006	Ungdomsuddannelser: 50 flere lærlinge i gang pr. år	0,3	0,9	1,5	1,5
FL 2006	Ungdomsuddannelser: Initiativer til nedsættelse af frafald	2,6	5,3	5,3	5,3
FL 2006	Ungdomsuddannelser: Skolepraktik i forbindelse med dobbeltårgang 2008	0	0	15	12
FL 2006	Ungdomsuddannelser: Udvidelse af GU i Nuuk med 2 spor fra 2008	0	0	0,8	2,8
FL 2006	Videregående uddannelser: flere i gang	0	0	0,1	0,4
FL 2006	Realkompetencekurser på landsplan	0,6	10,3	13,8	17,4
FL 2006	Juridisk sagsbehandleruddannelse	0,6	0,8	0,8	0
FL 2006	Socialområdet	0	1	1	1
FL 2006	Social: Kurser for støttepersoner til retspsykiatriske patienter	1,7	2,6	0,9	0
FL 2006	Social: Sagsbehandleruddannelse for hk-ansatte indenfor socialrådgivning	0	0,6	0,8	0,8
FL 2006	Social: Oprettelse af decentral pædagoguddannelse i Sisimiut	0	1	1	1
FL 2006	Sundhed: Specialiseringsmoduler	0	1,6	3,5	1,6
FL 2006	Sundhed: Yngre lægers videreuddannelse	4	4,7	4,8	4,9
FL 2006	Sundhed: Sygeplejestudie til bacheloruddannelse	0,4	0,6	0,6	0,6
FL 2006	Sundhed: Etablering af portøruddannelse	0	0	3,3	3,3
FL 2006	Sundhed: Uddannelse af forebyggelseskonsulenter	1,5	1,5	0	0
FL 2006	Sundhed: Meritudd. - sundhedsmedhj. til sundhedsass.	1	2,4	2,4	1,1
FL 2006	Sundhed: Ekstra hold, sundhedshjælperuddannelse	0	0	0	1,3
FL 2006	Sundhed: Sundhedsassistentuddannelsen	0	0	0	1,4
FL 2006	Sundhed: Tandplejens hjælpepersonale	0,8	0,8	0,8	0,8
FL 2006	Sundhed: Opkvalificering af ufaglært personale	0,6	0,6	0,6	0,6
FL 2006	Sundhed: Driftslederuddannelse	0	0	1	1,2
FL 2006	Sundhed: Teamlederuddannelse	0	0	2,5	0
FL 2006	Uddannelsesstøtte afledt af meroptag	9,3	22,6	32,2	42,2
FL 2006	Forøgelse af Piareersarfiit-kvoten	7,5	15	15	15
FL 2006	Kollegiebyggeri i Qaqortoq 25 enheder	0	5,5	5,5	0
FL 2006	Kollegiebyggeri på kysten som følge af fald i frafald på 188 enheder	0	20	29,5	27,5
FL 2006	Kollegiebyggeri på kysten som følge af VIC-indsatsen	0	20	24	0
FL 2006	Kollegieleje i Aasiaat	0	0,5	0,5	0,5
FL 2006	Skolebyggeri: Udvidelse af B&A skolen i Sisimiut	17,5	12,9	8	0
FL 2006	Skolebyggeri: Udbygning af GU Nuuk, 2 ekstra spor	4,8	5,5	0	0
FL 2006	Vedligehold af byggeri på grund af udvidelse af bygningsmasse	0	0	0	5
FL 2006	Daginstitutionreform ("den gode dagsinstitution")	1,8	2	2,2	0
FL 2006	IKT og e-læring	1,1	0,9	0,9	0,9
FL 2006	Informations- og holdningsbearbejdende kampagne	0,5	0,5	0,5	0,5
FL 2006	Pulje til udvikling og forbedring af sprog	0,5	0,5	0,5	0,5
FL 2006	Udvikling og pilotprojekter ( rejsehold, GU-reform mv)	5	5	5	5
FL 2006	Pulje til udvikling og uddannelser indenfor væksterhverv	3	3,0	5,0	5,0

I alt 69,0 151,5 197,3 172,9

**Bilag 2. Udmøntede tiltag fra sektorprogrammet i FL 2005**

Bevilling	Element i handlingsplanen (mio. kr.)	2005	2006	2007	2008	2009
FL 2005	Ungdomsuddannelser: Lærepladser til grundlæggende erhvervsuddannelser	0,1	0,4	0,2	0,1	0,1
FL 2005	Vejledning for at opnå mindre frafald	0,5	1,7	2	2	2
FL 2005	Specialarbejderuddannelse indenfor fiskeindustrien		4	4	0	0
FL 2005	Lederuddannelse		2	2	2	2
FL 2005	Mine- og entreprenøruddannelsen		1,4	1,4	1,4	1,4
FL 2005	Social- og sundhedsuddannelsen		3,2	3,2	3,2	3,2
FL 2005	IKT og e-læring	1,9	2	2	2	2
FL 2005	Uddannelse indenfor husflid og kunsthåndværk		1,6	2	2	2
FL 2005	Ungdomsuddannelser: Kobling af virksomhed og skole		0,2	1,2	0,4	0,4
	I alt		16,5	18,0	13,1	13,1

### Bilag 3. Uddybende gennemgang af de enkelte initiativer i handlingsplanen

#### INDHOLDSFORTEGNELSE

Juridisk sagsbehandleruddannelse.....	17
Skolepraktik i forbindelse med dobbeltårgang 2008 .....	19
50 flere lærlinge i gang pr. år.....	20
IKT og e-læring .....	21
Tidsbegrænset forsøg i 2005-8 med 1-årigt gymnasialt kursus .....	23
Ekstraspor på GU fra 2006 .....	24
Efterskole i Grønland .....	25
Udvidelsen af efterskolekvoten .....	28
Daginstitutionerreform - Den gode Daginstitution .....	30
Lederuddannelsen.....	32
Kollegiebyggeri og kollegieleje.....	33
Ekstra spor på HTX.....	34
Udvidelse af B & A skolen i Sisimiut.....	35
Frafaldsnedbringelse/fokus på øget gennemførelse.....	36
Informations- og holdningsbearbejdende kampagne .....	38
Pulje til udvikling og forbedring af sprog.....	40
Udvikling og pilotprojekter.....	41
Socialområdet .....	42
Sundhedsområdet .....	43

## **Juridisk sagsbehandleruddannelse**

### **Baggrund og formål**

Det drejer sig om et 2-årigt opkvalificeringsforløb for offentligt ansatte HK-medarbejdere i kommunerne og hjemmestyret, som arbejder med personalesagsbehandling. Formålet med opkvalificeringen er at reducere de mange, ofte meget kostbare og alvorlige sagsbehandlingsfejl der begås på personalesagsområdet, og dermed medvirke til at højne den generelle sagsbehandlingskvalitet og styrke borgernes retssikkerhed på området.

Uddannelsen er en såkaldt vekseluddannelse, hvor den teoretiske viden eleverne får gennem i alt 12 ugers teoretisk skoleophold, udmøntes i praksis i elevens arbejdssituation, gennem udarbejdelse af projekter, cases, vejledning og fjernundervisning.

### **Status**

Uddannelsens overordnede rammer og indhold er fastlagt, og uddannelsen er blevet forankret ved Niuernermik Ilinniarfik i Nuuk, hvor man er i gang med den praktiske planlægning af uddannelsen. Uddannelsen forventes at blive opstartet med et årligt hold på 15-18 elever, første gang til august 2006, forudsat de bevilgende myndigheders godkendelse.

### **Ressourcer**

Niuernermik Ilinniarfik i Nuuk har den fornødne ekspertise og undervisere til at løfte opgaven.

På den midlertidige finanslov for 2006 er der til opstart og drift af den juridiske sagsbehandleruddannelse afsat følgende midler:

FFL-2006:	600.000kr
FFL-2007:	800.000kr
FFL-2008:	800.000kr

Udmøntning af disse midler til drift af uddannelsen kan således først ske, når Landstinget har vedtaget den permanente Finanslov for 2006, hvilken forventes at ske til februar 2006.

### **Overensstemmelse mellem udførende institution og uddannelsesplanens intentioner**

Forud for beslutningen om at forankre uddannelsen ved Niuernermik Ilinniarfik i Nuuk, har der været en lang dialog med skolen, hvor uddannelsens formål, rammer og indhold er blevet præciseret. Skolen har ligeledes været i dialog med aftagerne af de kommende juridiske sagsbehandlere, som har meldt positivt tilbage.

### **Problemer og muligheder**

Da uddannelsen er ny og uprøvet, er det ikke muligt at forudse konkrete fremtidige problemer og muligheder. Niuernermik Ilinniarfik i Nuuk har imidlertid stor erfaring i at planlægge og drive vekseluddannelser, og vil være i stand til at kunne tage hånd om eventuelle problemer og muligheder.

## Skolepraktik i forbindelse med dobbeltårgang 2008

### Indledning

Dobbeltårgang 2008 problematikken sker som en konsekvens af overlappningen mellem den tidligere skoleordning og Atuarfitsialak. Overlappningen medfører at to folkeskoleårgange kommer ud samtidig. De grønlandske ungdomsuddannelser skal derfor i 2008 være rustet til at tage imod dobbelt så mange elever end normalt. Rent kvantitativt drejer det sig om, at der "udklækkes" ca. 2000 elever frem for i dag 1000 elever<sup>1</sup>.

### Status

I foråret 2005 blev der nedsat en arbejdsgruppe, som har vurderet, hvordan problematikken imødegås. Blandt andre tiltag, skal der i gang sættes skolepraktikordninger, således at flere elever vil kunne optages på de erhvervsmæssige grunduddannelser. Arbejdsgruppen vurderer, at i alt 230 ekstra ungdomsuddannelsespladser i Grønland samt en udvidelse af efterskolekvotienten vil kunne imødekomme problematikken. I den forbindelse skal og kan der, efter arbejdsgruppens vurdering, oprettes 128 flere skolepraktikpladser<sup>2</sup>. I dag er der en samlet kapacitet til skolepraktik på 48 pladser fordelt på Jern- og Metalskolen (24)<sup>3</sup>, Inuili (12)<sup>4</sup> og Bygge- og Anlægsskolen (12)<sup>5</sup>.

### Udfordringer og fremtidige handlinger

En beregning fra Jern- og Metalskolen viser, at en fordobling af deres nuværende skolepraktikantkapacitet på 24 elever af ét års varighed vil koste i størrelsesordenen 15 mio. kr.<sup>6</sup>. Inuili kan forøge deres skolepraktikantkapacitet fra i dag 12 elever til 36 elever i 2008. Denne udvidelse af skolepraktikordningen koster 0,35 mio. kr. i både 2006 og 2007 og 1,1 mio. kr. i 2008<sup>7</sup>. Derudover er ordningen betinget af, at skolen udvides fysisk. Inuilis beregning viser, at disse udvidelser koster 35-40 mio. kr.<sup>8</sup>. Sammenlagt for de to skoler, er det således deres egen vurdering, at der kan udvides med 48 ekstra skolepraktikpladser i 2008.

Udfordringen og de fremtidige handlinger bygger således på, at der findes tiltag, der holder sig indenfor de økonomiske rammer, der er givet i uddannelsesplanen. Endvidere skal der tænkes stort og flere instanser skal involveres, hvis der skal skabes det antal skolepraktikpladser, som arbejdsgruppen har vurderet mulig. Nogle af de forhold, der skal tages i betragtning er kollegiekapacitet, skolens fysiske kapacitet, skolens lærerkapacitet, lønninger til lærlingene og at skolepraktikanterne kan "afsættes" efter endt uddannelse. En gennemarbejdet og tilbunds gående handlingsplan er derfor nødvendig.

<sup>1</sup> Notat til Henriette Rasmussen. Orientering om dobbelt folkeskoleårgang 2008. Dok. nr. 110109.

<sup>2</sup> Notat til Henriette Rasmussen. Orientering om dobbelt folkeskoleårgang 2008. Dok. nr. 110109.

<sup>3</sup> Notat til KIIP fra Jern- og Metalskolen. Overslag over omkostninger ved etablering af skolepraktik i 2008. dok. nr. 72803.

<sup>4</sup> Svar til KIIP fra Inuili på forespørgsel om udvidelser i skolepraktikantkapaciteten. 16. april 2005.

<sup>5</sup> Udkast til resultatkontrakt mellem BA og KIIP udarbejdet 2005, bilag 3.

<sup>6</sup> Notat til KIIP fra Jern- og Metalskolen. Overslag over omkostninger ved etablering af skolepraktik i 2008. dok. nr. 72803.

<sup>7</sup> Udkast til resultatkontrakt mellem Inuili og KIIP udarbejdet 2005 s. 4.

<sup>8</sup> Udkast til resultatkontrakt mellem Inuili og KIIP udarbejdet 2005.

## 50 flere lærlinge i gang pr. år

### Indledning

For at blive optaget på en erhvervsgrunduddannelse stilles der krav om, at ansøgeren skal have lovning på en læreplads. Igennem længere tid har det været et problem, at ansøgere til erhvervsuddannelserne ikke kan finde den nødvendige læreplads, og derfor ikke kan påbegynde en erhvervsgrunduddannelse. Det er anslået, at der samlet set kan ansættes 231 lærlinge i løbet af 2005<sup>9</sup>, og at der pr. 1. aug. 2005 var optaget 779 elever på brancheskolerne<sup>10</sup>. Med udgangspunkt i disse opgørelser er problemets omfang, at langt over halvdelen (70 %) af velkvalificerede ansøgere ikke kan påbegynde deres uddannelse på grund af manglende læreplads.

### Status

I forbindelse med initiativ 6 i ”Fremgang gennem Uddannelse og kompetenceudvikling” om at skabe flere lærepladser til grundlæggende erhvervsuddannelser har der været nedsat en arbejdsgruppe, der på KIIPs initiativ skulle lave en grundig undersøgelse af praktikpladsproblemets omfang<sup>11</sup>. Denne arbejdsgruppe er på nuværende tidspunkt nedlagt, og der mangler således en tilbunds gående analyse af problemets omfang samt en analyse af problemets årsag. Arbejdet med at få 50 flere lærlinge i gang pr. år, står således stille.

### Udfordringer og fremtidige handlinger

I ønsket om at få 50 flere lærlinge i gang pr. år, skal der laves en analyse af problemets årsag. Det foreligger endnu ingen analyse af, om der er for få lærepladser sammenholdt med antallet af optagne elever, eller om lærepladserne eksisterer, men at arbejdsgivere ikke ønsker at ansætte lærlinge af forskellige årsager. Dette analysearbejde skal danne baggrund for de videre tiltag.

Et mere dybdegående analysearbejde for at skabe et billede af problemets omfang er også ønskværdigt, at tal indhentet fra brancheskoler og erhvervsskoler ikke er i overensstemmelse.

I skabelsen af flere lærepladser er det ligeledes nødvendigt at vurdere kollegiesituationen, da der kan være tale om, at elever skal være mobile.

For ikke at uddanne til ledighed er det vigtigt, at skabelsen af flere lærepladser sker i konstant overensstemmelse med det, erhvervslivet efterspørger. Derfor er et vedvarende analyse- og registreringsarbejde omkring efterspørgslen af forskellige faggrupper vigtig.

---

<sup>9</sup> Rapport: Undersøgelser af lærlingekapacitet og behov for lærlinge i 2005. Udarbejdet af Grønlands Arbejdsgiverforening.

<sup>10</sup> Opgørelse over optaget elever og elever med kontrakt fra samtlige brancheskoler pr. 1. august 2005. Udarbejdet af Sigvard Fleischer, KIIP.

<sup>11</sup> Referat fra weekendseminar i Sisimiut 3.-5. september 2004. Anbefalinger fra KIIP s. 2.

## **IKT og e-læring**

### **Indledning**

Området IKT og e-læring har fået stor opmærksomhed og er blevet højt prioriteret i både "Fremgang gennem Uddannelse og kompetenceudvikling" samt i uddannelsesplanen. Årsagen er, at udviklingen af undervisningsforløb som er IT-baseret, er særdeles velegnet i Grønland, hvor der er store afstande og relativ få folk. Det menes, at flere af de problemer de grønlandske erhvervsuddannelser står overfor på flere områder kan imødekommes ved brug af fjernundervisning. Problemer med frafald kan mindskes, dels fordi elever kan modtage fjernundervisning i deres hjemby, og dels fordi der kan oprettes internetbaserede fora, hvor eleverne under deres praktikophold kan samtale med deres lærere og medstuderende og dermed fastholdes i deres uddannelse.

Ved kursusafholdelse til bl.a. efteruddannelse eller opgradering af personale rundt om på kysten er der de fordele, at deltagerne ikke er nødsaget til at forlade deres hjemby. Dette medfører antageligvis en større tilgang til efteruddannelse. Dermed er IKT og e-læring med til at bidrage til at målet om opkvalificering af arbejdsstyrken nås.

Den økonomiske gevinst ligger umiddelbart i, at rejseudgifterne til kursusafholdelse og senere hele uddannelsesforløb mindskes betydeligt.

### **Status**

Den elektroniske vidensformidling er under stærk udvikling. På Sprogcenteret, Bygge- og Anlægsskolen, ATI, Inuili og de to handelsskoler er der igangsat e-kurser indenfor flere områder. Meldingen er at institutionerne har succes med disse kurser.

Omkring organisering og videre udviklingen er der nedsat en styregruppe med repræsentanter fra projektpartnerne. Styregruppen fastsætter budgetter for de enkelte aktiviteter. Under styregruppen operere en koordineringsgruppe med repræsentanter fra hver aktiv institution. Denne gruppe sørger for at der sker en vidensdeling, således at fælles ressourcer og kompetencer udnyttes bedst muligt.

Domænet e-forum.gl fungerer som den tekniske platform for både kommunikation i fora samt e-læringsaktiviteter. Den tekniske platform er udviklet af CURSUM og tilpasset ITAI i Danmark<sup>12</sup>. Brugsretten til platformen er blevet stillet gratis til rådighed for e-form af Grønlands Arbejdsgiverforening. Der betales dog en afgift til ITAI for brug af programmet og serveren.

Igangværende aktiviteter forløber således tilfredsstillende og det tilstræbes at udvikle disse samt nye aktiviteter.

### **Udfordringer og fremtidige handlinger**

På nuværende tidspunkt arbejdes der hen imod at lave alle eksisterende kurser til egentlige e-læringsforløb med deadline ultimo februar 2006. Da området er forholdsvis nyt og uberørt vil der uden tvivl være udfordringer, som ikke på nuværende tidspunkt er synlige.

Rent pædagogisk arbejdes der på at sikre, at fjernundervisning rent kvalitativt kan sidestilles med "klasseundervisning".

---

<sup>12</sup> Statusopgørelse vedr. e-forum.gl udarbejdet af Bo Nørreslet, NI-Nuuk den 22. okt. 2005

Udvikling og inddragelse af flere institutioner ligger i umiddelbar fremtid.

## **Tidsbegrænset forsøg i 2005-8 med 1-årigt gymnasialt kursus**

Forslaget om et midlertidigt 1-årigt gymnasialt kursus i perioden 2005-2008 skal imødekomme de unge, der ønsker at blive optaget på de mellemlange videregående uddannelsesinstitutioner, men som kun har arbejds erfaring og ingen studieforbereende uddannelse. Det kan få flere i gang med en kompetencegivende uddannelse på kort tid. Derudover er det et tilbud til ufaglærte på arbejdsmarkedet, der ikke har mod til at bruge 3 år på en studieforbereende uddannelse. Omkring 72 personer i alt kan optages på forkurset i 2005-2008.

### **Adgangskrav**

Ansøgeren skal være fyldt 23 år, have en FSUA med mindst 7 i relevante fag og minimum 3 års erhvervs erfaring.

### **Status**

Det ét-årige gymnasiale kursus startede som pilotprojekt i 2005-2006. Holdet kører i Nuuk i samarbejde med GU. 19 ansøgere blev optaget, og bortset fra 3 afhoppere betegner lærerne holdet som meget engageret og godt. Der vil blive startet endnu et hold til sommer – også i Nuuk. Et hold koster i løn- og driftsomkostninger ca. 0,8-1 mio/år. Dertil kommer uddannelsesstøtte, rejseomkostninger og kollegieudgifter.

### **Udfordringer**

En del af ansøgerne til et sådant et-årigt gymnasialt kursus er unge, der allerede har etableret familie. Da der er et begrænset antal kollegieværelser til rådighed – specielt familieboliger – vil det være begrænset, hvor mange udenbys elever, der kan optages. Der har været overvejelser om at lægge kurset et andet sted, men da GU-Nuuk allerede har opbygget en værdifuld erfaring samt hidkaldt de nødvendige lærerkræfter, er det bedst at beholde det i Nuuk. Det vil da være nødvendigt at finde ekstra kollegiekapacitet.

## **Ekstraspor på GU fra 2006**

### **Mål**

For målgruppen mellem 15-25 år satses der bla. på et øget optag på de studieforberevende uddannelser med 24 i 2006 stigende til 144 fra 2008. Af de 144 fra 2008 er 120 fordelt på GU i de tre byer, mens 24 er på HTX i Sisimiut.

Det er målet, at 25 % flere fra en folkeskoleårgang optages direkte på en gymnasial uddannelse i 2008.

### **Lønressourcer**

De direkte udgifter til denne udvidelse af undervisningsaktiviteten stiger fra 0,8 mio. kr. i 2006 til 18 mio. kr. fra 2011, idet der budgetteres med ca. 800.000 kr./år/hold til løn og øvrige driftsudgifter.

### **Udvidelser**

GU-skolerne er bygget til det nuværende klasseantal, hvorfor der vil være udvidelsesbehov både på skole- og kollegieområdet. Desuden skaber dobbeltårgangsproblematikken i 2008 et yderligere behov for plads. Der satses på udbygning med to ekstra spor på GU-Nuuk i 2008 samt leje af kollegium- og lokalekapacitet i Aasiaat. I Sisimiut foreslås en udvidelse af Sanaartornermik Ilinniarfik. I Qaqortoq købes kollegiebygninger i 2005.

### **Udfordringer**

I øjeblikket optages alle optagelsesberettigede (elever direkte fra folkeskolen med egnethedsbevisninger) samt øvrige egnede ansøgere (rektoroptagelser) på alle gymnasiale uddannelser. Der har dog i Nuuk været tendens til en hårdere udskillelsesproces, idet man her oplever storbyensyndromet. Dette betyder, at man ved større optag vil skulle flytte elever ud over den nuværende geografiske inddeling. Det vil betyde større rejseudgifter. Evt. kan man overveje frit gymnasievalg, som dog kan betyde en pukkel i Nuuk.

## **Efterskole i Grønland**

### **Baggrund og tidligere praksis**

Ved FM2005 fremlagde det tidligere landsstyret ”Redegørelse vedrørende evaluering af ordning vedr. tilskud til efterskoleophold i Danmark”, herunder behandling af spørgsmålet om, der skal etableres efterskole i Grønland.

Efterskoler i Grønland kan etableres ud fra forskellige formål, hvor følgende kan nævnes:

- At skabe et relevant uddannelsesstilbud til unge, som ikke har tilstrækkelige danskfaglige forudsætninger for at kunne få tilskud til et efterskoleophold i Danmark.
- At skabe et relevant alternativt uddannelsesstilbud i Grønland til unge, hvis primære formål med et efterskoleophold ikke er at styrke de danskfaglige forudsætninger.
- At skabe et indholdsmæssigt efterskoletilbud, der ikke tilbydes af efterskoler i Danmark.
- At skabe et uddannelsesmæssigt tilbud, der også vil være attraktivt for unge, der ikke kommer fra Grønland.

Foruden ovenstående langsigtede formål, skal det bemærkes, at etablering af efterskoler i Grønland også vil kunne være medvirkende til at løse de kapacitetsmæssige udfordringer, som den dobbelte folkeskoleårgang i 2008 udløser.

For så vidt angår borgernes ønsker, foreligger der kun i meget beskedent omfang ønsker fra enkeltpersoner eller borgere i Grønland om etablering af efterskoler i Grønland. Der foreligger derimod flere henvendelser fra institutioner og kommuner om villighed til at etablere efterskoler.

Forslag om etablering af efterskoler har ved flere lejligheder været fremsat af medlemmer af Landstinget, senest under EM 2004. Ved den lejlighed fremførte det tidligere Landsstyret at det ville vurdere hensigtsmæssigheden for etablering af efterskoler her i landet.

### **Anbefalinger**

Det er i dag nødvendigt at besidde en solid kompetence i dansk og engelsk for at gennemføre en uddannelse efter folkeskolen. Et uforholdsmæssigt stort antal unge kan ikke gennemføre en uddannelse på grund af manglende sprog-evner. En uddannelse kan ikke tages på grønlandsk alene, da der ikke er menneskelige, økonomiske eller pædagogisk-didaktiske ressourcer hertil. Dette problem kan ikke løses før uddannelsesniveaue t i samfundet generelt er blevet hævet.

Landsstyret vil derfor sikre mulighed for at etableres efterskole i Grønland, hvor hensigten er at etablere et tilbud målrettet unge mennesker, som ikke får adgang til efterskoler i Danmark pga. for ringe danskkundskaber. Den faglige fokus for denne efterskole bør derfor primært være dansk og engelsk; sekundært grønlandsk for at styrke de unge mennesker, der ikke behersker grønlandsk, og

som en tredje prioritet fag, der kan tiltrække unge mod væksterhverv i Grønland, eksempelvis turisme.

Efterskoler er kendetegnet ved at være uafhængige private selvejende institutioner med egen bestyrelse og egne vedtægter. Dette betyder, at initiativet til etablering af en efterskole også må komme fra private, det vil sige fra en kreds af borgere (skolekreds eller et repræsentantskab), der står bag skolens oprettelse og virksomhed. En efterskole kan således efter sin natur ikke etableres og drives af det offentlige, hvad enten det måtte være Hjemmestyret, en kommune eller en offentlig institution.

Såfremt Hjemmestyret ønsker at støtte efterskolevirksomhed i Grønland i samme omfang som den danske stat støtter efterskolevirksomhed i Danmark, vil udgiften pr. elev være betydeligt større end udgifterne ved at sende en elev på efterskole i Danmark med tilskud fra Hjemmestyret.

Såfremt Hjemmestyret vælger at yde et mindre tilskud, vil det medføre, at forældrenes egenbetalingsandel må forhøjes, hvilket umiddelbart kan give en social slagside, da dette vil kunne afskære de laveste indkomstgrupper fra at gøre brug af tilbuddet.

Såfremt Hjemmestyret ønsker at sikre en egenbetalingsandel, der er på niveau med den nuværende for elever på efterskoleophold i Danmark med tilskud fra Hjemmestyret, vil den årlige udgift pr. årselev forventeligt være på ca. 110-120.000 kroner. Dette er betydeligt mere end udgifterne ved at sende eleverne på efterskoleophold i Danmark og også betydeligt mere end udgifterne ved arbejdsløshed.

Ud fra en formålsbetragtning findes det hensigtsmæssigt at søge skabt rammer for etablering af efterskoler i Grønland, såfremt der samtidig er politisk og privat interesse og opbakning tilstede. Det anbefales derfor, at der skabes lovgivningsmæssige og økonomiske rammer for etablering af efterskoler i Grønland.

### **Økonomi**

Det økonomiske grundlag for en efterskole kan være egenbetaling, kommunal tilskud og tilskud fra hjemmestyret. Bygningerne kunne bygges, lejes eller ejes af en selvejende institution.

Etablering af en efterskole kan formodentligt tidligst etableres fra 2008. Det er begrundet i nødvendige af, at lokale skolefolk og private ildsjæle skal have den fornødne tid til blandt andet at beskrive et grundlaget for skolen, finde egnede bygninger, der eventuelt skal renoveres, markedsføre skole, ansætte forstander og lærere mv.

Derfor afsættes 0,5 mio. i både 2006 og 2007 til brug for central og lokal projektmodning. I 2008 og 2009 afsættes for hvert budgetår 4 mio. som tilskud fra Hjemmestyret til etablering og drift.

## **Konklusion**

I forhold til ovenstående anbefalinger vil der kunne etableres en efterskole i Grønland fra august 2008, når der samtidig skabes den fornødne tid lokalt som central til at få lovgivningsmæssige, økonomiske og indholdsmæssige rammer på plads.

Landsstyret sikrer mulighed for at etableres efterskole i Grønland, hvor hensigten er at etablere et tilbud målrettet unge mennesker, som ikke får adgang til efterskoler i Danmark pga. for ringe danskkundskaber. Den faglige fokus for denne efterskole er primært dansk og engelsk; sekundært grønlandsk for at styrke de unge mennesker, der ikke behersker grønlandsk, og som en tredje prioritet fag, der kan tiltrække unge mod væksterhverv i Grønland, eksempelvis turisme.

## **Udvidelsen af efterskolekvoten**

### **Baggrund og tidligere praksis**

Interessen blandt folkeskolens elever for at komme på efterskole er blevet stadig større. For skoleåret 2005/06 blev det nødvendigt at ansøge om en tillægsbevilling, således at alle kvalificerede ansøgere kunne modtage støtte til efterskoleopholdet. Antallet blev således tæt på 240 elever.

Siden 1964 har Grønland sendt grønlandske elever på efterskoleophold i Danmark. Antallet kulminerede i 1972, hvor næsten 800 grønlandske elever var på ophold i Danmark. I dag er tilbuddet målrettet elever, som går ud af 11. klasse uden at have tilstrækkelige personlige og faglige forudsætninger for umiddelbart at fortsætte i uddannelsessystemet.

Hjemmestyret yder økonomisk støtte til elever, der opfylder nærmere bestemte kriterier beskrevet i bekendtgørelse nr. 26 af 15. januar 2004 om tilskud til efterskoleophold i Danmark.

Tilskuddet er på kr. 281,- pr. uge til betaling af efterskoleopholdet samt tilskud til ud- og hjemrejse.

Politisk har der løbende været en bred tilkendegivelse om, at ville opprioritere aktivitetstallet til efterskoleophold gennem en udvidelse af målgruppen samt en opstramning af forventningerne til efterskoleopholdet.

### **Anbefalinger**

Ved FM2005 fremlagde det tidligere landsstyret ”Redegørelse vedrørende evaluering af ordning vedr. tilskud til efterskoleophold i Danmark.” Her anbefaledes det, at udvide målgruppen, således at der også ville kunne gives tilskud til elever, hvis formålet med efterskoleopholdet var at få styrket deres faglige forudsætninger i øvrigt eller få større udsyn og blive udviklet personligt.

Det anbefaledes desuden at hæve aktivitetstallet, således at alle kvalificerede elever vil kunne modtage støtte fra Hjemmestyret med baggrund i at udvide målgruppen og i tilknytning til imødekomelse af den dobbelt folkeskoleårgang i 2008.

Det vurderes tillige, at et efterskoleophold i Danmark er den bedste måde at styrke elevernes danskfaglige forudsætninger på, idet undervisningen foregår på dansk og på visse skoler med tilbud om ekstraundervisning i dansk for elever, der er tosprogede, herunder grønlandske elever.

### **Økonomi**

En udvidelsen af efterskolekvoten efterspørges og anbefales således både af de potentielle efterskolebrugere, landstingsmedlemmer fra alle partier og fra Efterskoleredegørelsen. Den foreslåede bevillingsudvidelse på 1,8 mio. i både 2006 og 2007 og vil derfor kunne hæve aktivitetstallet fra 190 til ca. 240 i begge budgetår, hvorefter budgetudvidelsen med 4 mio. i både 2008 og 2009 tager højde for den dobbelt folkeskoleårgang, der afslutter folkeskolen.

## **Konklusion**

Det vurderes således, at der indenfor den foreslåede budgetudvidelse er mulighed for at udvide målgruppen, og dermed aktivitetstallet, til at opfatte kvalificerede elever, der ønsker at få styrket deres faglige og sproglige forudsætninger, få større udsyn og blive udviklet personligt. Dernæst vurderes det, at udvidelsen i 2008 og 2009 tager højde for den dobbelt folkeskoleårgang.

## **Daginstitutionreform - Den gode Dagsinstitution**

### **Baggrund og tidligere praksis**

Daværende Landsstyremedlemmet for Sociale anliggender og Arbejdsmarked nedsatte i november 2001 en arbejdsgruppe vedrørende Den gode skoleforberedelse.

Arbejdsgruppens kommissorium og formål var at:

Identificere muligheder for at tilbyde børn mellem 4-6 år forberedelse fra overgangen mellem daginstitution og skole

Indhente erfaringer og ordninger på området fra udlandet

Beskrive forsøgsordninger for udvalgte kommuner i Grønland fra 1. august 2003.

Vurdere hvilke forsøgsordninger der kan gøres permanente.

Arbejdsgruppen fik ikke afsluttet sit arbejde i en konkluderende form. I forlængelse af arbejdsgruppens foreløbige indstillinger har Inerisaavik iværksat flere kursustiltag i perioden 2004-06, som inddrager daginstitutionspersonaler og forældregrupper, eksempelvis Sproglig Parathed's Undersøgelser indenfor børnehavesektoren og landsdækkende kursusvirksomhed vedrørende sprogstimulering og sproglege for førskolebørn.

Desuden kan nævnes, at Landsstyremedlemmet for Kultur, Uddannelse, Forskning og Kirke i 2004 nedsatte en tænketank, som har afgivet adskillige anbefalinger på området for førskolebørn, eksempelvis en tidssvarende førskolelæreruddannelse og foranstaltninger som støtter udsatte børnefamilier.

### **Anbefaling**

Arbejdsgruppen, som blev nedsat i 2001, vil blive reetableret i en ændret form, som afspejler de fagligt pædagogiske landvindinger, som siden 2001 er blevet identificeret på området. Med et ændret kommissorium, som tager højde for det indhentede erfaringsmateriale på især det pædagogiske fagområde, vil arbejdsgruppen blive bedt om at opsamle og beskrive materialet med henblik på at få etableret et solidt grundlag hen imod virkeliggørelsen af Meeqerivitsialak.

Der ansættes en tidsbegrænset projektleder, der skal etablere en reform af daginstitutionsområdet, der falder i tråd med det børne- og læringssyn, der ligger til grund for Atuarfitsialak. Målet er at skabe sammenhænge mellem førskole og grundskole, der således fra et meget tidligt stadie skal sikre at langt flere elever oplever succeshistorier i deres skoleforløb og dermed på sigt undgår frafald i deres efterfølgende uddannelsesforløb.

Arbejdet med daginstitutionsureformen skal engagere samfundet bredt, således at projektet både indarbejder faglige pædagogiske landvindinger - nationalt og internationalt, samt hverdagens erfaringsgrundlag og traditioner i et bæredygtigt udviklingsperspektiv.

### **Økonomi**

Der afsættes i 2006 1,8 mio., 2,0 i 2007 og 2,2 i 2008 til projektansættelse, reformarbejde og implementeringsaktiviteter.

### **Konklusion**

Det vurderes, at udviklingsarbejdet kan rummes indenfor den beskrevne rammen, hvorimod der må forventes behov for yderligere finansiering i den efterfølgende implementering i tråd med erfaringerne fra folkeskolereformen.

## **Lederuddannelsen**

### **Status**

En arbejdsgruppe er nedsat med den opgave at etablere et ledelsesakademi. En del af akademiets mission vil være at samle de i dag eksisterende ledelsesuddannelsesstilbud under et, og dermed give langt bedre muligheder for at sammensætte optimale efteruddannelsesforløb for de fremtidige lederemner såvel i de offentlige institutioner som i de offentligt ejede og private virksomheder.

Arbejdsgruppens første opgave er at vurdere fordele og ulemper ved at ledelsesakademiet etableres som

- en afdeling ved Handelsskolen i Nuuk
- et anpartsselskab eller
- en selvejende virksomhed

Arbejdsgruppen vil aflevere sin indstilling i januar 2006 og akademiet ventes etableret i løbet af 1. kvartal samme år.

## **Kollegiebyggeri og kollegieleje**

### **Status**

For afdækning af den eksisterende kollegiekapacitet er der nedsat en arbejdsgruppe i direktoratet for uddannelse. Denne gruppe afslutter sit arbejde primo 2006 og resultatet af gruppens arbejde vil danne grundlag for det videre arbejde med udmøntningen af de i uddannelsesplanen afsatte midler til bygning eller leje af kollegieenheder.

Landsstyret har godkendt, at der allerede i indeværende finansår forsøges købt fem nyopførte huse til indretning á 25 kollegieenheder i Qaqortoq. Herudover er der i uddannelsesplanen afsat midler til opførelse af yderligere 25 kollegieenheder i Qaqortoq i perioden 2007-08, samt til leje af privat opførte kollegieenheder i Aasiaat.

## **Ekstra spor på HTX**

### **Status**

Initiativet er i uddannelsesplanen tilgodeset med 400.000 kr. til opstart af et ekstra hold på HTX-uddannelsen i efteråret 2006.

Planen forudser 24 ekstra elever pr. år startende med år 2006.

### **Identificerede behov**

Uddannelsesstøtte til 24 personer for 2006/2007:  $4.500 \text{ kr.} \times 24 = 108.000 \text{ kr.} \times 12 = 1.256.000 \text{ kr.}$  pr. år.

For så vidt angår kollegiepladser ser det lovende ud, idet der er nyt kollegiebyggeri i gang i tre faser. Fase 1 er færdig og i brug. I 2006 bliver fase 2 indflytningsklar med 36 nye boliger og fase 3 også med 36 nye i 2007. Hele byggeriet er tilknyttet B & A skolen.

For så vidt angår kapacitetsspørgsmål påregnes pladsproblemer i form af undervisningslokaler. Dette kan først afhjælpes, når udvidelse af B & A skolen er en realitet.

For så vidt angår lærerressourcer ser det lovende ud, idet skolen har meldt ud, at dette kan klares ved ansættelse af nye lærere, som der ingen problemer er med at skaffe. Der er planlagt 32 skema-timer om ugen.

### **Muligheder**

For så vidt angår pladsproblemer må B&A skolen leje sig ind hos andre uddannelsesinstitutioner i Sisimiut under KIIP-regi frem til nybygningen står færdig i 2008.

## **Udvidelse af B & A skolen i Sisimiut**

Initiativet blev i planen tilgodeset med 20 mio. kr. som forhandlingsgrundlag. Beløbet blev ved Landsstyrets behandling den 9. december 2005 nedsat til 17,5 mio. kr. ifølge oversigten. I teksten har man anbefalet en udvidelse til 38,4 mio. kr. i 2006-2008.

Projekteringen af udvidelsen er færdig. Skolen venter blot på igangsættelse af udvidelsen, som absolut må starte forår/sommer 2006 for at kunne stå klar i 2008, hvor dobbeltårgang forventes at starte. Såfremt byggeriet ikke står klar i 2008, er der ingen lokaler til den dobbelte årgang.

Initiativet hænger nøje sammen med initiativ 6 "Flere lærepladser til grundlæggende erhvervsuddannelser" samt initiativ 18 "Center for Arktisk Teknologi (ARTEK)" i "Sektorplanen "Fremgang gennem uddannelse og kompetenceudvikling".

## **Frafaldsnedbringelse/fokus på øget gennemførelse**

### **Baggrund**

Allerede tidligt i sektorprogramprocessen (ultimo 2004) herskede der bred enighed i hjemmestyrets centraladministration, Kompetenceudviklingsrådet, uddannelsesinstitutioner og i andre instanser i samfundet om, at fokus på øget gennemførelse på uddannelser er vigtigt for at kunne se en mærkbar forøgelse af det generelle uddannelsesniveau i Grønland.

### **Anbefalinger**

Anbefalinger fra ”Fremgang gennem uddannelse og kompetenceudvikling” var at nedsætte en arbejdsgruppe, hvis opgave i sektorprogramperioden (2004-2007) og et år frem (2008) er:

at sørge for uddannelsesinstitutionerne i Grønland er bekendte med muligheden for at ansøge om midler til frafaldsnedbringelse/opnåelse af højere gennemførelse og hvortil ansøgninger skal sendes; at indkalde ansøgninger fra uddannelsesinstitutionerne i Grønland om konkrete initiativer for frafaldsnedbringelse og/eller opnåelse af højere gennemførelse;

at indkalde til ansøgninger 1-2 gange om året og fastsætte en rimelig og klar ansøgningsfrist;

at vurdere indkomne forslag og tage stilling til, hvilke initiativer, der kan tilgodeses fra hovedkonto 40.01.08 Sektorprogram for uddannelse.

Der er afsat 1,7 mio. kr. i 2005 til formålet og budgetteret med 2,0 mio. kr. årligt i årene 2006-2008. Det er formålet, at de enkelte uddannelsesinstitutioner, der har modtaget midler til frafaldsnedbringelse, skal have halveret deres frafald i løbet af 2008. En halvering af det oprindelige frafald (fra første tildeling af midler) skal derfor også være målestokken ved projektets afslutning i 2008.

### **Status**

De 1,7 mio. kr. afsatte midler i FL 2005 er alle uddelt til forskellige uddannelsesinstitutioner, der har indsendt diverse ansøgning om konkrete projekter til nedbringelse af frafald. Det drejer sig bl.a. om:

læringscaféer (lektiehjælp, metoder til indlæring af et fagligt stof), støttepersoner og mentorordninger ifht. lektiehjælp og indlæring, rådgivning omkring personlige kriser og gennemførelse af studiet.

Arbejdsgruppen består af repræsentanter fra diverse uddannelsesinstitutioner, som refererer til styregruppen for sektorprogrammet for uddannelse og erhvervsudvikling (nærmere information kan ses i kommissoriet for arbejdsgruppen for nedbringelse af frafald).

### **Fremadrettet handling**

Det er hensigten, at arbejdsgruppen annoncerer, at ansøgninger og tildeling af midler finder sted i første halvår af 2006, og man arbejder videre med at vurdere indkomne ansøgninger ud fra de i kommissoriet nedfældede kriterier.

I slutningen af 2006 skal alle uddannelsesinstitutioner, der har fået tildelt midler, i en mindre rapport evaluere på de konkrete tiltag og beskrive, hvad der er lykket, hvad der ikke er lykket og reflektere over fremtidige muligheder i forbindelse med nedbringelse af frafald.

## Informations- og holdningsbearbejdende kampagne

### Baggrund

Der bliver i den offentlige debat ofte talt om, at det at påbegynde en uddannelse, fuldføre en uddannelse og se vigtigheden af handler holdningsændring. Der er behov for en holdningsændring omkring uddannelse i Grønland, hvilket nok væsentligst må tilskrives den manglende tradition for uddannelse. For at sætte en holdningsdebat i gang omkring uddannelse, er der i ”Fremgang gennem uddannelse og kompetenceudvikling” og ”Uddannelsesplanen” foreslået midler afsat til en informationskampagne.

### Anbefalinger

De umiddelbare anbefalinger er to-sidet: for det første vil Direktoratet for Kultur, Undervisning, Forskning og Kirke i løbet af 2006 producere 3 indstiksaviser, og for det andet er det hensigten at lave informationsarbejde på tv i form af enten tv-spots, interviews eller andet.

For så vidt angår indstiksavisen er det umiddelbart hensigten at informere om følgende tre emner: information til nye uddannelsessøgende om forskellige forhold, herunder den nye uddannelsesstøttebekendtgørelse.

Information omkring vejlednings- og introduktionscentrenes fremtidige rolle og målgruppe

Information om folkeskolen, herunder fremtidige evalueringshensigter, og hensigterne om den gode daginstitution.

For så vidt angår tv-formidling afhænger dette af samarbejde med professionelle indenfor feltet, som Direktoratet for Kultur, Undervisning, Forskning og Kirke skal rådføre sig med.

Der er foreslået afsat følgende til indsatsen:

2006	2007	2008	2009
0,5 mio. kr.	0,5 mio. kr.	0,5 mio. kr.	0,5 mio. kr.

### Status

Der ligger 3-4 artikler klar til indstiksavis nr.1. Der mangler dog et forord fra Landsstyremedlemmet og en artikel i interviewform eller lign., som illustrerer den personlige historie.

Der bliver i løbet af uge 51 afholdt møder med professionelle formidlere omkring, hvilke tiltag, man kan tage for så vidt angår tv-formidling.

### Fremadrettet handling

Det formodes, at der i 2006 bruges ca. 100.000 kr. til indstiksaviser og de resterende 400.000 kr. bruges til tv-formidling. For årene 2007-2008 vil Direktoratet for Kultur, Undervisning, Forskning

og Kirke løbende se på, hvilke behov der er for information og holdningsbearbejdning, i samråd med styregruppen for sektorprogrammet for uddannelse og erhvervsudvikling, Kompetenceudviklingsrådet, uddannelsesinstitutioner og andre aktører.

## **Pulje til udvikling og forbedring af sprog**

### **Status**

I uddannelsesplanen beskrives målgruppe to som de ufaglærte under 50 år, der samtidig er ledige, i truede erhverv og/eller forsørgere.

Landsstyret er bevidst om, at en stor del af denne målgruppe er enkeltsprogede grønlandssprogede, hvorfor der i planen for finansåret 2006 og de efterfølgende år, er afsat midler til sikring af grønlandsk som undervisningssprog på de i uddannelsesplanen beskrevne realkompetencegivende kurser.

### **Fremadrettet handling**

De i forbindelse med etableringen af De kommunale Vejlednings- og Introduktionscentre nedsatte arbejdsgrupper skal i samarbejde med arbejdsmarkedets parter og brancheskolerne opstille et certificeringssystem for realkompetence og afdække det heraf følgende kursusbehov samt behovet for sprogkurser for instruktørerne på de nuværende og kommende kurser. Disse sprogkurser, som tænkes forestået af Oqaatsinik Pikkorissarfik, kan vise sig at være såvel dansk- som grønlandskkurser.

### **Problemfelter**

Det kan vise sig vanskeligt at rekruttere instruktører med de fornødne faglige og sproglige kvalifikationer, da der er tale om en meget begrænset kreds af ressourcepersoner. En større indsats inden for netop dette område vil derfor alt andet lige kunne medføre mangel på de samme ressourcepersoner indenfor andre områder i uddannelsessektoren.

## **Udvikling og pilotprojekter**

### **Baggrund og formål**

I forbindelse med Landstyreets satsning på en højnelse af uddannelsesniveaet i landet vil der være behov for en pulje af midler til udvikling samt til afvikling af pilotprojekter og til opfølgning på allerede etablerede initiativer i uddannelsesplanen.

### **Status**

Der er foreløbigt igangsat et udviklingsprojekt, som naturligt vil kunne finansieres indenfor denne pulje. Det drejer sig om en reform af de gymnasiale uddannelser i Grønland, som i dag er bygget op efter danske modeller og afvikles under kongelige anordninger fra hhv. 1996 for GUs og 1999 for HHX og HTXs vedkommende.

De kommunale Vejlednings- og Introduktionscentre er en væsentlig faktor i forhold til indsatsen overfor målgruppe 2 i uddannelsesplanen, de ufaglærte uden arbejde og på arbejdspladserne. Det er derfor af stor betydning, at disse centre bliver velfungerende og at der etableres god kontakt mellem centrene på tværs af kommunegrænserne. Det er således planen, at der gives mulighed for rådgivning og besøg i enkelte kommuner ved behov.

## Socialområdet

### Baggrund

I forbindelse med udarbejdelsen af FFL 2006 til VM 06 blev der besluttet prioriteret midler til socialområdet på baggrund af hensigtserklæringerne i koalitionsaftalen af 25. november 2005 mellem Siumut, Atassut og IA.

### Anbefalinger

Der er afsat midler til følgende formål:

	2006	2007	2008	2009
Socialområdet generelt	0 mio. kr.	1 mio. kr.	1 mio. kr.	1 mio. kr.
<b>Kurser for støttepersoner til retspsykiatriske patienter</b>	1,7 mio. kr.	2,6 mio. kr.	0,9 mio. kr.	0 mio. kr.
<b>Sagsbehandleruddannelse for HK-ansatte indenfor socialrådgivning</b>	0 mio. kr.	0,6 mio. kr.	0,8 mio. kr.	0,8 mio. kr.
<b>Decentral pædagoguddannelse i Sisimiut</b>	0 mio. kr.	1 mio. kr.	1 mio. kr.	1 mio. kr.

Det substantielle indhold for hvert område er pr. under udarbejdelse i Familiedirektoratet, og Direktoratet for Kultur, Undervisning, Forskning og Kirke afventer disse.

## **Sundhedsområdet**

### **Baggrund**

I forbindelse med udarbejdelsen af uddannelsesplanen blev Sundhedsdirektoratet bedt om at komme med input til deres behov for efter- og videreuddannelse på sundhedsområdet. De kom med en lang række tiltag primært udarbejdet af Peqqissaanermut Ilinniarfik i detaljer.

### **Anbefalinger**

Følgende anbefalinger blev givet fra Sundhedsdirektoratet for så vidt angår efter- og videreuddannelse på sundhedsområdet:

Yngre lægers videreuddannelse

Sygeplejestudiet konverteres til en bacheloruddannelse (udviklingsarbejde)

Etablering af portøruddannelse

Uddannelse af forebyggelseskonsulenter

Merituddannelse fra sundhedsmedhjælper til sundhedsassistent

Ekstra hold sundhedsmedhjælperuddannelse

Sundhedsassistentuddannelse

Hjælpepersonale til tandplejen

Driftlederuddannelse

Teamlederuddannelse

### **Status og fremadrettet handling**

Direktoratet for Kultur, Undervisning, Forskning og Kirke har i udgangspunktet givet tilsagn om støtte til alle ovennævnte efter- og videreuddannelsestiltag, om end direktoratet sandsynligvis skal revurdere disse indkomne forslag i henhold til, om det er mere hensigtsmæssigt at satse på 3-5 områder frem for de 10 nævnte områder. Dette skal gøres i samråd med Sundhedsdirektoratet og Peqqissaanermut Ilinniarfik.